

Panneaux linéaires USG
True^{MC} Wood

POUR COMMANDER DES ÉCHANTILLONS,
CONSULTEZ LE SITE WEB CGCINC.COM



CARACTÉRISTIQUES ET AVANTAGES

- L'élégance, la chaleur et le charme du bois véritable.
- Bois de placage naturel.
- Dimensions des panneaux : 4 1/2 po x 8 pi (dim. act. 3 3/4 po), 6 po x 8 pi (dim. act. 5 1/4 po)
- Insonorisation avec retrait de 3/4 po entre les panneaux.
- Certifiés FSC®.
- Indice de résistance au feu de classe A.

APPLICATIONS

- Applications à l'intérieur
- Modules, îlots et nuages
- Plafonds mur à mur
- Applications murales
- Plafonds inclinés
- Plafonds incurvés
- Construction neuve ou rénovation
- Suspension dissimulée

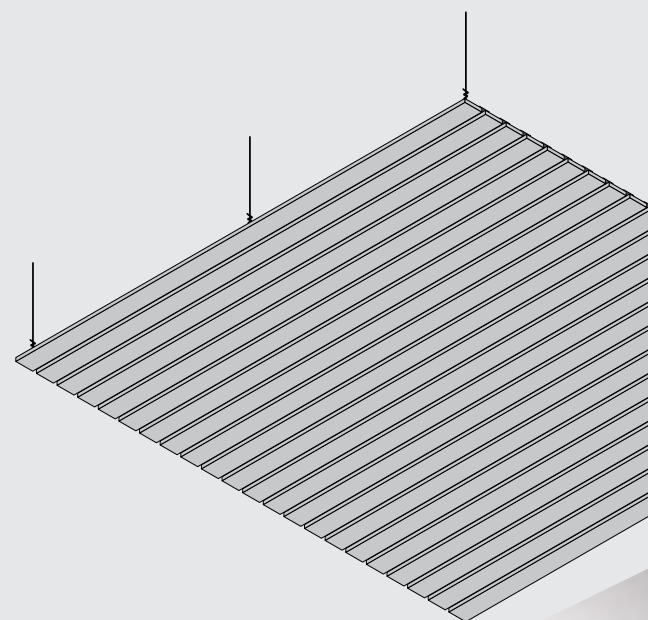

PANNEAUX LINÉAIRES USG TRUE^{MC} WOOD

POUR COMMANDER
DES ÉCHANTILLONS/
DE LA DOCUMENTATION
CGC : communiquer avec
le représentant des ventes

POUR OBTENIR LES
RENSEIGNEMENTS
TECHNIQUES LES PLUS À JOUR
ET L'OUTIL DE PRODUCTION
DE RAPPORTS LEED
cgcdesignstudio.com

SERVICES TECHNIQUES
800-361-1310



PANNEAUX LINÉAIRES USG TRUE^{MC} WOOD

Dimensions des panneaux	Indice de résistance au feu	Options de treillis	CAS	CAP
Module de 4 1/2 po, planches de 3 3/4 po x 8 pi avec retrait à feutre noir de 3/4 po	Classe A	DWSS	0.40	—
Module de 6 po, planches de 5 1/4 po x 8 pi avec retrait à feutre noir de 3/4 po	Classe A	DWSS	0.35	—

Les panneaux linéaires sont vissés à la suspension pour panneau de gypse DWSS charge lourde. Ils possèdent un feutre noir; le chevauchement d'un panneau à l'autre permet ainsi de former un retrait noir d'aspect net.

OPTIONS DE GARNITURE

Nominal de 4 po (3 3/4 po x 8 pi)

Nominal de 6 po (5 1/4 po x 8 pi)

OPTIONS DE PROFIL TREILLIS

USG DWSS^{MC}



ASSEMBLAGE

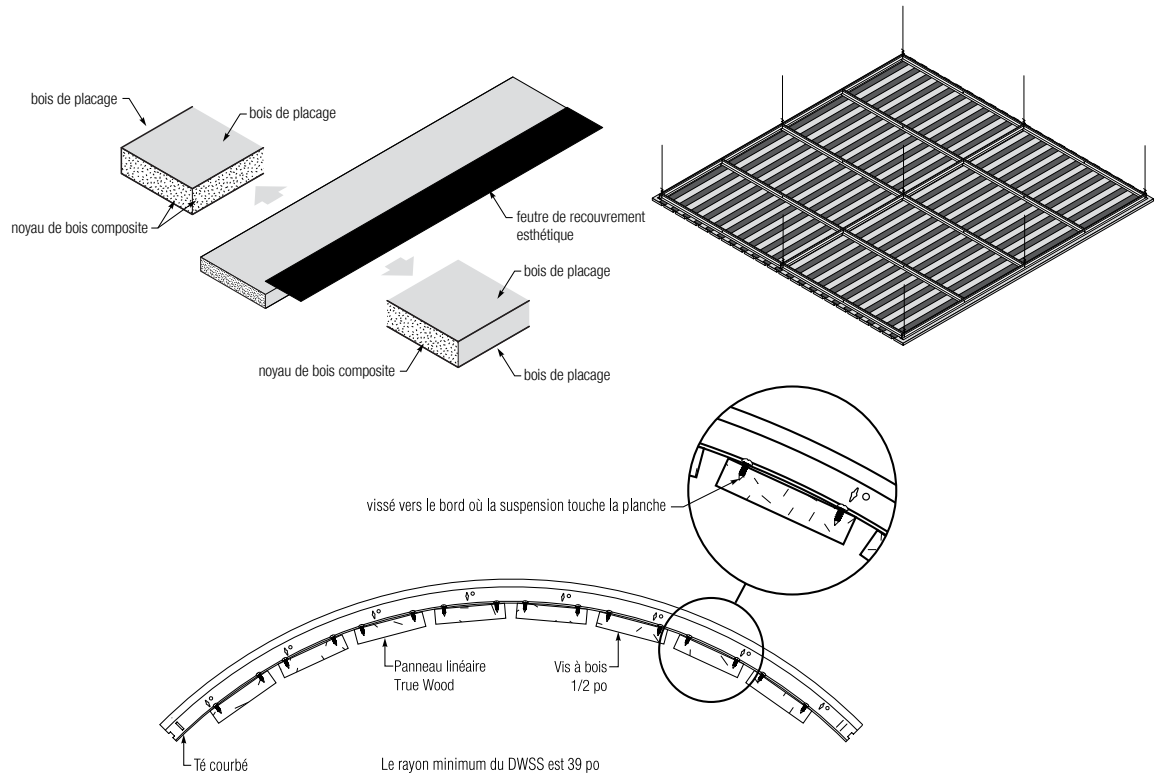

CHR Contenu hautement recyclé

Classé comme un produit contenant plus de 50 % de matières recyclées totales. Les matières recyclées totales reposent sur la quantité de matières recyclées après consommation et avant consommation (après utilisation dans l'industrie) que contient le produit, conformément aux directives de la FTC des États-Unis.

DONNÉES MATÉRIELLES

Documentation sur le produit

Fiche de renseignements : IC5409
Fiche des finitions : IC5409
Guide d'installation : IC561

Outils en ligne

cgcdesignstudio.com

Caractéristiques de combustion de surface selon les normes ASTM E84 et S102 de CAN/ULC

Classe A
Propagation des flammes : 25 ou moins
Dégagement de fumée : 50 ou moins

Conformité à la norme ASTM E1264

Composite—Résistance au feu de classe A de la norme 62.1 de l'ASHRAE, 2013

Poids

3 lb/pi

Matériaux

Sans ajout d'urée-phénol-formaldéhyde dans le noyau, avec bois de placage à face taillée.

Remarques

- Avis d'exonération de responsabilité relativement aux couleurs : Les échantillons de couleur imprimés ou offerts en ligne ne sont que des reproductions des couleurs réelles et varient en apparence en raison des différences de rendu de l'écran ou de l'imprimante.
- Avis d'exonération de responsabilité relativement au bois : Le bois est un produit naturel qui peut présenter des nuances dans le grain, la texture et la couleur allant souvent de clair à foncé, ce qui a une incidence sur l'aspect de la surface. Les produits de finition sont des teintures pulvérisées ou des couches de scellant.
- Ces éléments ne doivent pas être utilisés pour confirmer le ou les choix de couleurs.
- Les conditions environnementales de la construction doivent être maintenues conformément à la norme ASHRAE 62.1, 2013.
- Se reporter aux *Wood Ceilings Technical Guidelines* de CISCRA pour les règles de l'art en matière d'installation de plafonds en bois.

Avis

Les renseignements contenus dans le présent document peuvent être modifiés sans préavis. CGC Inc. ou USG Corp. décline toute responsabilité en ce qui a trait aux erreurs susceptibles d'avoir été commises par inadvertance dans le présent document.

IC5409F/rév. 11-20

© 2020 USG Corporation
ou ses sociétés affiliées.
Tous droits réservés.
Imprimé aux États-Unis

Fabriqué par
USG Interiors, LLC
550 West Adams Street
Chicago, IL 60661

Les marques de commerce USG, CGC, CENTRICITEE, CLIMAPLUS, DONN, DX, DXF, DXFF, DXI, DXL, DXT, FINELINE, IDENTITEE, TRUE, C'EST VOTRE MONDE. BÂTISSEZ-LE. Le logo USG/CGC, les éléments de design et les couleurs, ainsi que les marques connexes sont la propriété de la société USG Corporation ou de ses sociétés affiliées.

La sécurité d'abord! Appliquez les pratiques courantes d'hygiène industrielle et de sécurité pendant l'installation. Portez l'équipement de protection individuel approprié. Lisez la fiche signalétique et la documentation avant l'établissement du devis et l'installation.

